



PROTECO®



BOURACÍ KLADIVO PROFI 50J

51.03-KB-1600-50-P



CE



ORIGINÁLNÍ NÁVOD K POUŽITÍ OBECNÉ BEZPEČNOSTNÍ POKYNY

Tyto bezpečnostní pokyny si pečlivě prostudujte. zapamatujte a uschovejteje.

△ UPOZORNĚNÍ! Při používání elektrických strojů a elektrického nářadí je nutno respektovat a dodržovat následující bezpečnostní pokyny z důvodu ochrany před úrazem elektrickým proudem, zraněním osob a nebezpečím vzniku požáru. Uschovejte všechna varování, pokyny pro příští použití nebo pro další obsluhující osobu.

1. Pracovní prostředí

- Udržujte pracovní prostor v čistém stavu a dobře osvětlen. Nepořádek a tmavá místa na pracovišti bývají příčinou úrazu. Uklidte nářadí, které právě nepoužíváte.
- Nepoužívejte elektrické nářadí v prostředí s nebezpečím vzniku požáru nebo výbuchu, to znamená v místech, kde se vyskytují hořlavé kapaliny, plyny nebo prach. V elektrickém nářadí vzniká na komutátoru jiskření, které může být příčinou vznícení prachu nebo výparů.
- Při používání elektrického nářadí zamezte přístupu nepovolaných osob, zejména dětí, do pracovního prostoru! Budete-li vyrušováni, můžete ztratit kontrolu nad prováděnou činností. V žádném případě nenechávejte el. nářadí bez dohledu. Zabraňte zvířatům přístup k zařízení.

2. Elektrická bezpečnost

- Vidlice napájecího kabelu elektrického nářadí musí odpovídat síťové zásuvce. Nikdy jakýmkoliv způsobem neupravujte vidlici. K nářadí, které má na vidlici napájecího kabelu ochranný kolík, nikdy nepoužívejte rozdvojky, ani jiné adaptéry.
Nepoškozené vidlice a odpovídající zásuvky omezí nebezpečí úrazu el. proudem Poškozené nebo zamotané napájecí kabely zvyšují nebezpečí úrazu el. proudem Pokud je síťový kabel poškozen, je nutno jej nahradit novým síťovým kabelem, který je možné získat v autorizovaném servisním středisku nebo u dovozce.
- Vyvarujte se dotyku těla s uzemněnými předměty, jako např. potrubí, tělesa ústředního topení, sporáky nebo chladničky. Nebezpečí úrazu el. proudem je větší, je-li vaše tělo spojeno se zemí.
- Nevystavujte el. nářadí dešti vlhku nebo mokru. Elektrické nářadí se nikdy nedotýkejte mokřýma rukama. Elektrické nářadí nikdy neumývejte pod tekoucí vodou ani jej neponořujte do vody.
- Nepoužívejte napájecí kabel k jinému účelu než pro jaký je určen. Nikdy nenoste a netahejte el. nářadí za napájecí kabel. Nevytahujte vidlici ze zásuvky tahem za kabel. Zabraňte mechanickému poškození elektrických kabelů ostrými nebo horkými předměty.
- El. nářadí bylo vyrobeno výlučně pro napájení střídavým el. proudem. Vždy zkontrolujte, že elektrické napětí odpovídá údajům na typovém štítku nářadí.
- Nikdy nepracujte s nářadím, které má poškozený el. kabel nebo vidlici, nebo spadlo na zem a je jakýmkoliv způsobem poškozené.
- V případě použití prodlužovacího kabelu vždy zkontrolujte, že jeho technické parametry odpovídají údajům uvedeným na typovém štítku nářadí. Je-li elektrické nářadí používáno venku, používejte prodlužovací kabel, vhodný pro venkovní použití. Při použití prodlužovacího kabelu je nutné jej rozvinout, aby nedocházelo k přehřátí kabelu.
- Je-li elektrické nářadí používáno ve vlhkých prostorech nebo venku, je povoleno jej používat pouze, pokud je zapojeno do el. obvodu s proudovým chráničem 30 mA. Použití el. obvodu s chráničem /RCD/ snižuje riziko úrazu elektrickým proudem.

- i. Ruční elektrické nářadí držte výhradně za izolované plochy určené k jeho uchopení, protože při provozu může dojít ke kontaktu řezacího či vrtacího příslušenství se skrytým vodičem nebo s napájecím kabelem nářadí.

3. Bezpečnost osob

- a. Při používání elektrického nářadí buďte pozorní a ostražití, věnujte maximální pozornost činnosti, kterou právě provádíte. Soustředte se na práci. Nepracujte s elektrickým nářadím pokud jste unaveni, nebo jste-li pod vlivem drog, alkoholu nebo léků. I chvilková nepozornost při používání elektrického nářadí může vést k vážnému poranění osob. Při práci s el. nářadím nejezte, nepijte ani nekuřte.
- b. Používejte ochranné pomůcky. Vždy používejte ochranu zraku. Používejte ochranné prostředky odpovídající druhu práce, kterou provádíte. Ochranné pomůcky jako např. respirátor, bezpečnostní obuv s protiprokluzovou úpravou, pokrývka hlavy nebo ochrana sluchu, používané v souladu s podmínkami práce snižují riziko poranění osob.
- c. Vyvarujte se neúmyslnému zapnutí nářadí. Nepřenášejte nářadí, které je připojeno k elektrické síti, s prstem na spínači nebo na spoušti. Před připojením k elektrickému napájení se ujistěte, že spínač nebo spoušť jsou v poloze „vypnuto“. Přenášení nářadí s prstem na spínači nebo zapojení vidlice nářadí do zásuvky se zapnutým spínačem může být příčinou vážných poranění.
- d. Před zapnutím nářadí, odstraňte všechny seřizovací klíče a nástroje. Seřizovací klíč nebo nástroj, který zůstane připevněn k otáčející se části elektrického nářadí může být příčinou poranění osob.
- e. Vždy udržujte stabilní postoj a rovnováhu. Pracujte jen tam, kam bezpečně dosáhnete. Nikdy nepřeceňujte vlastní sílu. Nepoužívejte elektrické nářadí, jste-li unaveni.
- f. Oblékejte se vhodným způsobem. Používejte pracovní oděv. Nenoste volné oděvy ani šperky. Dbejte na to, aby se vaše vlasy, oděv rukavice nebo jiná část vašeho těla nedostala do přílišné blízkosti rotujících nebo rozpálených částí el. nářadí.
- g. Připojte zařízení k odsávání prachu, zajistěte, aby došlo k jeho řádnému připojení a používání. Použití těchto zařízení může omezit nebezpečí vznikající prachem.
- h. Pevně upevněte obrobek. Použijte truhlářskou svěrku nebo svěrák pro upevnění dílu, který budete obrábět.
- i. Nepoužívejte elektrické nářadí pokud jste pod vlivem alkoholu, drog, léků nebo jiných omamných či návykových látek.
- j. Toto zařízení není určeno pro použití osobami (včetně dětí) se sníženými fyzickými, smyslovými nebo mentálními schopnostmi nebo s nedostatkem zkušeností a znalostí, pokud nejsou pod dozorem nebo nedostali pokyny s ohledem na použití zařízení od osoby zodpovědné za jejich bezpečnost. Děti musí být pod dozorem, aby jste se ujistili, že si nehrají se zařízením.

4. Používání elektrického nářadí a jeho údržba

- a. El. nářadí vždy odpojte od el. sítě, v případě jakéhokoliv problému při práci, před každým čištěním nebo údržbou, při každém přesunu a po ukončení práce! Nikdy nepracujte s el. nářadím, pokud je jakýmkoliv způsobem poškozené.
- b. Pokud začne nářadí vydávat abnormální zvuk nebo zápach, okamžitě ukončete práci.
- c. Elektrické nářadí nepřetěžujte. El. nářadí bude pracovat lépe a bezpečněji, pokud jej budete provozovat v otáčkách, pro které bylo navrženo. Používejte správné nářadí, které je určeno pro danou činnost.

- d. Nepoužívejte elektrické nářadí, které nelze bezpečně zapnout a vypnout ovládacím spínačem. Používání takového nářadí je nebezpečné. Vadné spínače musí být opraveny certifikovaným servisem.
- e. Odpojte nářadí od zdroje el. energie předtím, než začnete provádět jeho seřizování, výměnu příslušenství nebo údržbu. Toto opatření zamezí nebezpečí náhodného spuštění.
- f. Nepoužívané el. nářadí uklíďte a uschovejte tak, aby bylo mimo dosah dětí a nepovolaných osob. Elektrické nářadí v rukou nezkušených uživatelů může být nebezpečné. Elektrické nářadí skladujte na suchém a bezpečném místě.
- g. Udržujte el. nářadí v dobrém stavu. Pravidelně kontrolujte seřízení pohybujících se částí a jejich pohyblivost. Kontrolujte zda nedošlo k poškození ochranných krytů nebo jiných částí, které mohou ohrozit bezpečnou funkci elektrického nářadí. Je-li nářadí poškozeno, před dalším použitím zajistěte jeho řádnou opravu. Mnoho úrazů je způsobeno špatně udržovaným elektrickým nářadím.
- h. Nástroje udržujte ostré a čisté. Správně udržované a naostřené nástroje usnadňují práci, omezují nebezpečí zranění a práce s nimi se snáze kontroluje. Použití jiných příslušenství než těch, která jsou uvedena v návodu k použití mohou způsobit poškození nářadí a být příčinou zranění.
- i. Elektrické nářadí, příslušenství, pracovní nástroje atd. používejte v souladu s těmito pokyny a takovým způsobem, který je předepsán pro konkrétní el. nářadí a to s ohledem na dané podmínky práce a druh prováděné práce. Používání nářadí k jiným účelům, než pro jaké je určeno, může vést k nebezpečným situacím.

5. Servis

- a. Nevyměňujte části nářadí, neprovádějte sami opravy, ani jiným způsobem nezasahujte do konstrukce nářadí. Opravy nářadí svěřte kvalifikovaným osobám.
- b. Každá oprava nebo úprava výrobku bez oprávnění naší společnosti je nepřípustná (může způsobit úraz, nebo škodu uživateli).
- c. Elektrické nářadí vždy nechte opravit v autorizovaném servisním středisku. Používejte pouze originální nebo doporučené náhradní díly. Zajistěte tak bezpečnost vaši i vašeho nářadí.

Doplňující bezpečnostní pokyny

Před použitím si prosím přečtete tyto bezpečnostní pokyny a pečlivě je uschovejte.

⚠ - Tento symbol označuje nebezpečí zranění nebo poškození zařízení.

V případě nedodržení pokynů uvedených v této příručce, hrozí riziko úrazu. Elektro-pneumatické vrtací kladivo odpovídá platným technickým předpisům a normám. Při používání el. nářadí noste vždy ochranné brýle podle příslušné normy nebo jinou vhodnou ochranu zraku (např. ochranný štít). V prostorech, kde vzniká prach, noste roušku proti prachu nebo respirátor. Ochranné brýle nebo jiná ochrana zraku odrazí úlomky materiálu, které by mohly ohrozit vaši tvář nebo oči.

Zvířený prach nebo plyny uvolněné z vrтанého materiálu (např. potrubí izolované azbestem, radon) mohou způsobit dýchací potíže. Používejte ochranné prostředky proti hluku, prachu a vibracím. Tyto bezpečnostní pokyny uschovejte!

ÚČEL POUŽITÍ

Kladivo je určeno k rozbíjení a sekání betonu, drážkování, štípání tyčí a zatloukání pilotů při instalaci potrubí a elektroinstalace, výstavbě sanitárních zařízení, montáži strojů, vodovodů a kanalizací, při práci v interiérech, v přístavech a dalších stavebních pracích atd.

TECHNICKÉ PARAMETRY

Typové označení	51.03-KB-1600-50-P
Napětí	220 - 240 V / 50 Hz
Příkon	1600 W
Počet úderů za minutu	1850/min
Hmotnost	16.2 kg
Nárazová energie	50J
Styl bitového zámku	30 mm šestihranný zámkový systém s plochou stopkou

STANDARDNÍ PŘÍSLUŠENSTVÍ

Klíč na víčko olejové nádrže	1 ks
Dláto s šestihranným hrotem 30 mm	1 ks
plochý sekáč Hex 30 mm	1 ks
Boční rukojeť	1 ks

SESTAVENÍ

Součásti stroje

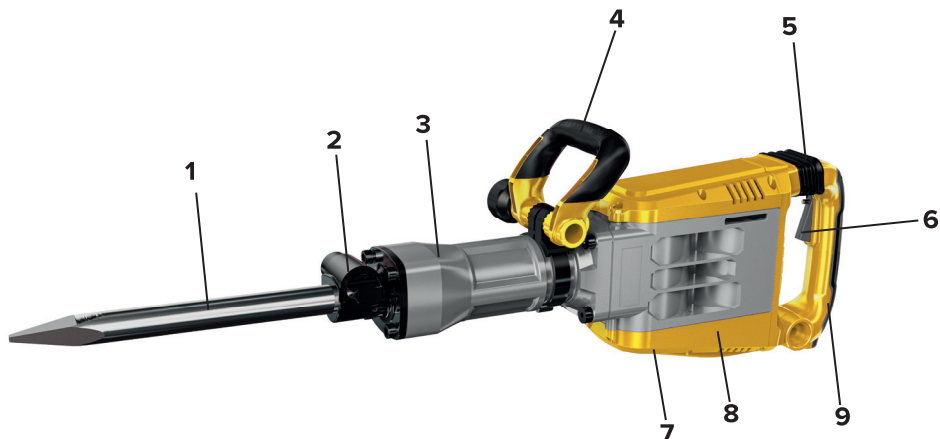

1.	Sekáč	6.	Vypínač
2.	Upínání	7.	Zadní kryt
3.	Hliníková hlava	8.	Uhlíkový kartáč
4.	Pomocná rukojeť	9.	Hlavní rukojeť
5.	Antivibrační systém		

Instalace sekáčů

⚠ VAROVÁNÍ! Před instalací sekáče se ujistěte, že je přístroj odpojen od elektrické sítě.

1. Vytáhněte pojistku '2' otočte 180° ve směru nebo proti směru hodinových ručiček a vložte část dřívku sekáče '1' do otvoru na předním krytu.
2. Otočte pojistku zpět do původní polohy.
3. Při demontáži příslušenství postupujte v opačném směru.

PROVOZ

Před zahájením provozu

1. Zdroj energie

Ujistěte se, že používaný zdroj napájení odpovídá požadavkům na napájení uvedeným na výrobním štítku kladiva.

2. Vypínač napájení

Ujistěte se, že je vypínač napájení v poloze OFF. Pokud je zástrčka připojena k síťové zásuvce, když je vypínač v poloze ON, bourací kladivo začne okamžitě pracovat, což může způsobit vážnou nehodu!

Provoz

1. Po nasazení sekáče stiskněte spínač. V některých případech je pro zahájení úderu nutné silně udeřit hrotem sekáče proti drticí poloze. Není to způsobeno poruchou elektrického nářadí. Znamená to, že funguje bezpečnostní ochranný mechanismus proti úderu bez zatížení.
2. Na bourací kladivo lze při práci přitlačit. Výkon kladiva tak bude ještě lepší.

Poznámka: Někdy se stává, že kladivo nezahájí úder, i když motor běží, protože olej uvnitř zhoustne. Pokud je bourací kladivo používáno při nízké teplotě nebo je používáno po dlouhé době nečinnosti, je třeba stroj nechat běžet cca 5 minut, než se olej zahřeje.

ÚDRŽBA

Výměna oleje

Toto bourací kladivo má vzduchotěsnou konstrukci, která chrání před prachem a zabraňuje úniku maziva. Z tohoto důvodu se výměna oleje provádí pouze jednou za více než 50 hodin provozu. Vyměňte olej dle instrukcí níže:

1. Před každým použitím zkontrolujte olej a ujistěte se, že je v přístroji dostatek oleje k mazání. Jedna plná nádrž oleje se spotřebuje po více než 50 hodinách práce.
2. Pro doplnění oleje otevřete kryt a dolijte olej. Následně kryt olejové nádrže znovu nasadte.

Doporučený typ oleje: 5W-40

Kontrola a údržba

Před jakoukoliv údržbou se ujistěte, že jste odpojili zástrčku ze zásuvky.

1. Kontrola příslušenství

Používání tupého příslušenství může způsobit poruchu motoru a snížit jeho účinnost. Po opotřebení příslušenství jej vyměňte za nové.

2. Kontrola upevňovacích šroubů

Pravidelně kontrolujte všechny upevňovací šrouby a ujistěte se, že jsou řádně dotaženy. Jakékoli uvolněné šrouby je třeba ihned dotáhnout, pokud tak neučiníte, může to způsobit vážné nebezpečí.

3. Kontrola upínání

V důsledku nadměrného používání se může uvolnit upínací pojistka. Ujistěte se, že bit (sekáč) drží v nářadí pevně. Pokud zjistíte opotřebení nebo poškození, požádejte autorizovaný servis o údržbu.

4. Údržba motoru

Motor je srdcem stroje, proto se vyvarujte jakéhokoli poškození vinutí nebo jeho namočení do vody a oleje.

5. Výměna uhlíkových kartáčů

Uhlíkové kartáče jsou spotřební díly. Když se opotřebí, mohou způsobit potíže s motorem. Stroj disponuje automatickým zastavením stroje při opotřebení uhlíkových kartáčů. Pokud k tomu dojde, vyměňte opotřeбенé kartáče za nové.

Poznámka: Po výměně uhlíkových kartáčů se ujistěte, že jsou všechny šrouby dostatečně utaženy!

6. Čištění

Přístroj pravidelně čistěte měkkým hadříkem, nejlépe po každém použití. Rozpouštědla, jako je benzín, ředidlo, alkohol apod. není dovoleno používat, doporučuje se voda nebo mýdlo!

LIKVIDACE

Po ukončení životnosti přístroj, příslušenství a obal odevzdejte v souladu s požadavky na ochranu životního prostředí do recyklační sběrně.

Elektrické přístroje nepatří do komunálního odpadu.

Evidenční číslo výrobce: 02355/05-ECZ



INFORMACE

Firma PROTECO nářadí s.r.o. není zodpovědná za škody nebo zranění způsobena nesprávným používáním.

Všechny informace, vyobrazení a specifikace se zakládají na nejnovějších informacích o výrobku, které byly k dispozici v době vytisknutí tohoto návodu.

Na pracovním místě se mohou vyskytnout faktory, které mohou ovlivnit hodnoty, mající trvalé účinky, charakterizující pracovní prostor jako jsou zdroje prachu, hluku atd.

Přípustné hodnoty na pracovním místě mohou být také různé v jednotlivých zemích.

Informace slouží uživateli zařízení k lepšímu zhodnocení nebezpečí a rizik.

Výrobce si vyhrazuje právo na technické, estetické a funkční změny svých výrobků bez předchozího upozornění. Je to v souvislosti se snahou výrobce o neustálý vývoj a inovaci svých výrobků

Změny obrazové a textové informace a tiskové chyby vyhrazeny.

■ ZÁRUČNÍ LIST

RAZÍTKO A PODPIS PRODEJCE

DATUM PRODEJE [][][][][][][][][][][][]

ZÁZNAMY O PROVEDENÝCH OPRAVÁCH:

PROHLÁŠENÍ O SHODĚ

EU PROHLÁŠENÍ O SHODĚ

Výrobce: PROTECO nářadí s.r.o.
Radlická 2487/99, 150 00 Praha 5
Česká republika, IČO: 47453630

Výrobek: 51.03-KB-1600-50-P - kladivo bourací PROFI 50J PROTECO
Typ: MP1660

Výrobek splňuje všechna příslušná ustanovení technických předpisů, tj. předmětných směrnic Evropských společenství a nařízení vlády ČR.

Směrnice č. 2006/42/EC
Směrnice č. 2014/30/EU
Směrnice č. 2011/65/EU (RoHS)
Směrnice č. 2005/88/EC

Při posouzení shody byly použity následující normy:

EN 62841-1-1:2015+A11
EN IEC 62841-2-6:2020+A11
EN IEC 55014-1:2021
EN IEC 55014-2:2021
EN IEC 61000-3-11:2019
EN IEC 61000-3-2:2019+A1
AfPS GS 2014:01 PAK

Garantovaná hladina akustického výkonu L_{WA} 100,47 dB (A).
Garantovaná hladina akustického tlaku L_{pA} 92,47 dB (A).

Posouzení shody bylo vydáno na základě zkoušek provedených zkušebnou:
TÜV Rheinland LGA Products GmbH-Tillystrasse 2, 904 Nürnberg ve spolupráci s TÜV Rheinland /CCIC Ningbo Co. Ltd. Bldg. C13, Guanghua Road, Ningbo 315048 China, podle vydaných reportů a certifikátu č. CN245LYC 001, AM 506654084 0001, 180313393a 001, CN24HOX2 001.

Poslední dvojčíslí roku, v němž bylo označení CE na výrobek umístěno: 25

Osoba pověřená kompletací technické dokumentace: Libor Knap
Podbězí 63
518 03

V Podbězí dne 08. 01. 2025

.....
Libor Knap
jednatel společnosti

PROTECO nářadí s.r.o.
Radlická 2487/99
150 00 Praha 5 - Smíchov



PROTECO®

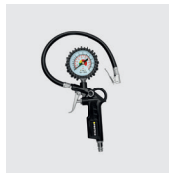

Výrobce:
PROTECO nářadí s.r.o.
www.proteco-naradi.cz
Radlická 2487/99
Praha 5 150 00



 **SPOLEHLIVÉ NÁŘADÍ, CO VYDRŽÍ**

